

DER LEXUS LS

DIE FAKTEN



 LEXUS

PREISE

	EUR inkl. 19% MwSt. ¹	EUR ohne MwSt. ¹
LS 460	84.850,00	71.302,52
LS 460 AWD²	88.850,00	74.663,87

Ausstattungsline Ambience (Zusatzausstattung zur LS 460/LS 460 AWD Serienausstattung)³

Glas-Schiebe-Hebedach, elektrisch betätigt		
Komfortsitze im Fond:		
- 4-Zonen-Klimatisierungsautomatik (separate, duale Temperaturregelung im Fond)		
- elektrisch bedienbare Sonnenschutzrollos für die hinteren Seitenscheiben		
- elektrische Sitzverstellung für die äußeren Fondsitze mit Memory-Funktion		
- Kopfstützen hinten elektrisch verstellbar		
- Kühlfach		
- Luft-Diffusoren im Dachhimmel für zugfreie Belüftung		
- Multifunktionsmittellarmlehne hinten (Steuerung für Klima, Audio, Sitzverstellung)		
- Seitenairbags hinten		
- Sitzbelüftung für die äußeren Fondsitze		
Lederausstattung Exklusiv:		
- Armlehnen der Türen in Semianilinleder		
- Dachhimmel sowie A-, B- und C-Säule in Alcantara		
- Komfortsitze in Semianilinleder	7.550,00	6.344,54

Ausstattungsline Impression (Zusatzausstattung zur LS 460/LS 460 AWD Serienausstattung)³

Einparkassistent „Intelligent Park Assist“		
High-End-Audiosystem Mark Levinson® mit 6fach-DVD-Wechsler, RDS-Radio und 19 Lautsprechern mit 71 Mark Levinson Surround-Sound-System		
Kofferraumdeckel „Easy Load“ (öffnet und schließt automatisch auf Knopfdruck)		
Lexus Card Key (Schlüssel im Scheckkartenformat)	4.500,00	3.781,51

Sonderausstattung

Adaptives Geschwindigkeitsregelsystem ACC (Adaptive Cruise Control) mit PCS (Pre-Crash Safety-System)	3.500,00	2.941,18
Advanced PCS (Pre-Crash Safety-System) erweitert PCS um folgende Funktionen ⁴ :		
- Gesichtsfeldmonitor		
- Notfall-Lenk-Assistent		
- Objekterkennung mittels Infrarotkameranystem		
- Spurhalte-Assistent (Lane Keeping Assist)		
- Spurwechselwarner (Lane Departure Warner)	2.600,00	2.184,87
Glas-Schiebe-Hebedach, elektrisch betätigt (Serienumfang bei Ausstattungsline Ambience)	1.300,00	1.092,44
Leichtmetallräder 19" im 5-Speichen-Design ⁵	1.500,00	1.260,50
Mica-/Metallic-Lackierung	1.000,00	840,34
Rear-Seat-Entertainment: 9"-VGA-LCD-Farbmonitor mit Fernbedienung und zwei Infrarot-Kopfhörern, in den Dachhimmel integriert ⁶	4.200,00	3.529,41



Als Spezialist für Finanzierungs- und Leasingdienstleistungen bieten Ihnen unsere Lexus Financial Services attraktive Konditionen und individuell auf Ihre Bedürfnisse abgestimmte Leistungen. Ein umfangreiches Lexus Versicherungsangebot rundet dieses Gesamtpaket ab. Ihr Lexus Forum informiert Sie gern.

¹Unverbindliche Preisempfehlung der Toyota Deutschland GmbH, Lexus Division, zuzüglich Überführung.

²Verfügbar ab Dezember 2008.

³Die Ausstattungsline sind einzeln oder in Kombination erhältlich!

⁴In Verbindung mit Ausstattungsline Ambience und ACC/PCS.

⁵Für LS 460.

⁶In Verbindung mit den Ausstattungsline Ambience und Impression erhältlich.

PREISE

	EUR inkl. 19 % MwSt. ¹	EUR ohne MwSt. ¹
LS 600h	101900,00	85.630,25
Zusätzliche Serienausstattung (aufbauend auf LS 460)		
Einparkassistent „Intelligent Park Assist“		
Haltegriffe und Wählhebel der Getriebeautomatik in Edelholz		
High-End-Audiosystem Mark Levinson® mit 6fach-DVD-Wechsler, RDS-Radio und 19 Lautsprechern mit 71 Mark Levinson Surround-Sound-System		
Kofferraumdeckel „Easy Load“ (öffnet und schließt automatisch auf Knopfdruck)		
Leichtmetallräder 19" im 7-Speichen-Design		
Lexus Card Key (Schlüssel im Scheckkartenformat)		
Mittellarmlehne hinten, ausklappbar		
Permanenter variabler Allradantrieb mit mechanischer Kraftverteilung		
Scheinwerfer in LED-Technologie mit dynamischer Leuchtweitenregulierung		
Ausstattungsline Ambience h (Zusatzausstattung zur LS 600h Serienausstattung)		
Glas-Schiebe-Hebedach, elektrisch betätigt		
Komfortsitze im Fond:		
- 4-Zonen-Klimatisierungsautomatik (separate, duale Temperaturregelung im Fond)		
- elektrisch bedienbare Sonnenschutzrollos für die hinteren Seitenscheiben		
- elektrische Sitzverstellung für die äußeren Fondsitze mit Memory-Funktion		
- Kopfstützen hinten elektrisch verstellbar		
- Kühlfach		
- Luft-Diffusoren im Dachhimmel für zugfreie Belüftung		
- Multifunktionsmittelarmlehne hinten (Steuerung für Klima, Audio, Sitzverstellung)		
- Seitenairbags hinten		
- Sitzbelüftung für die äußeren Fondsitze		
Lederausstattung Exklusiv:		
- Armlehnen der Türen in Semianilinleder		
- Dachhimmel sowie A-, B- und C-Säule in Alcantara		
- Instrumententafel und obere Türpaneele in Semianilinleder		
- Komfortsitze in Semianilinleder		
Rear-Seat-Entertainment: 9"-VGA-LCD-Farbmonitor mit Fernbedienung und zwei Infrarot-Kopfhörern, in den Dachhimmel integriert	15.450,00	12.983,19
Sonderausstattung		
Adaptives Geschwindigkeitsregelsystem ACC (Adaptive Cruise Control) mit PCS (Pre-Crash Safety-System)	3.500,00	2.941,18
Advanced PCS (Pre-Crash Safety-System) erweitert PCS (Pre-Crash Safety-System) um folgende Funktionen ² :		
- Gesichtsfeldmonitor		
- Notfall-Lenk-Assistent		
- Objekterkennung mittels Infrarotkameranystem	2.600,00	2.184,87
Aktive Fahrwerksstabilisatoren (nur erhältlich für LS600h, nicht in Verbindung mit Ausstattungslinie Ambience h)	2.500,00	2.100,84
Glas-Schiebe-Hebedach, elektrisch betätigt (Serienumfang bei Ausstattungslinie Ambience h)	1.300,00	1.092,44
Mica-/Metallic-Lackierung	1.000,00	840,34

¹ Unverbindliche Preisempfehlung der Toyota Deutschland GmbH, Lexus Division, zuzüglich Überführung.

² In Verbindung mit Ausstattungslinie Ambience h und ACC/PCS.

PREISE

	EUR inkl. 19% MwSt. ¹	EUR ohne MwSt. ¹
LS 600h L	110.250,00	92.647,06
Zusätzliche Serienausstattung (aufbauend auf LS 600h)		
Elektrische Sitzverstellung für die äußeren Fondsitze mit Memory-Funktion		
Komfortsitze im Fond:		
- 4-Zonen-Klimatisierungsautomatik (separate, duale Temperaturregelung im Fond)		
- elektrisch bedienbare Sonnenschutzrollos für die hinteren Seitenscheiben		
- Kühlfach		
- Luft-Diffusoren im Dachhimmel für zugfreie Belüftung		
- Multifunktionsmittellarmlehne hinten (Steuerung für Klima, Audio, Sitzverstellung)		
Kopfstützen hinten elektrisch verstellbar		
Seitenairbags hinten		
Sitzbelüftung für die äußeren Fondsitze		
Ausstattungslineie Ambience hL (Zusatzausstattung zur LS 600h L Serienausstattung)		
Glas-Schiebe-Hebedach, elektrisch betätigt		
Lederausstattung Exklusiv:		
- Armlehnen der Türen in Semianilinleder		
- Dachhimmel sowie A-, B- und C-Säule in Alcantara		
- Instrumententafel und obere Türpaneele in Semianilinleder		
- Komfortsitze in Semianilinleder		
Rear-Seat-Entertainment: 9"-VGA-LCD-Farbmonitor mit Fernbedienung und zwei Infrarot-Kopfhörern, in den Dachhimmel integriert	9.950,00	8.361,34
Ausstattungslineie Wellness (nur in Verbindung mit Ausstattungslinie Ambience hL)		
Komfortsitze im Fond „Wellness“		
- Anti-Submarining-Airbag (in die Sitzfläche des Liegesitzes integriert)		
- erweitertes Rear-Seat-Entertainment mit separatem DVD-Player im Fond		
- exklusiver Liegesitz (Ottomane), elektrisch verstellbar		
- Klapp Tisch (mechanisch) mit Holzapplikationen im Fond		
- Kopfstützen hinten elektrisch versenkbar		
- körpertemperaturabhängige Klimatisierungsautomatik via Infrarot-Sensor		
- Mittelkonsole mit Holzapplikationen im Fond (Steuerung für Klima, Audio, Sitzverstellung)		
- Rear-Seat-Relaxation (Massage-Funktion) via Fernbedienung	6.900,00	5.798,32
Sonderausstattung		
Adaptives Geschwindigkeitsregelsystem ACC (Adaptive Cruise Control) mit PCS (Pre-Crash Safety-System)	3.500,00	2.941,18
Advanced PCS (Pre-Crash Safety-System) erweitert PCS (Pre-Crash Safety-System) um folgende Funktionen ² :		
- Gesichtsfeldmonitor		
- Notfall-Lenk-Assistent		
- Objekterkennung mittels Infrarotkammersystem	2.600,00	2.184,87
Glas-Schiebe-Hebedach, elektrisch betätigt (Serienumfang bei Ausstattungslinien Ambience und Wellness)	1.300,00	1.092,44
Mica-/Metallic-Lackierung	1.000,00	840,34

¹ Unverbindliche Preisempfehlung der Toyota Deutschland GmbH, Lexus Division, zuzüglich Überführung.

² In Verbindung mit Ausstattungslinie Ambience und ACC/PCS.

SERIENAUSSTATTUNG

Sicherheitsausstattung

	LS 460	LS 460 AWD ¹	LS 600h	LS 600h-L
Adaptives Bremslicht mit Notbremserkennung	s	s	s	s
AFS (Adaptive Front-Lighting System), dynamisch geregeltes Kurvenlicht mit:	s	s	s	s
- automatischer Ein-/Ausschaltfunktion (Auto-Light)	s	s	s	s
- Bi-Xenon-Scheinwerfer	s	s	-	-
- dynamischer Leuchtweitenregulierung	s	s	s	s
- Licht-an-Hinweis	s	s	s	s
- Scheinwerfer in LED-Technologie	-	-	s	s
- Scheinwerfer-Reinigungsanlage, in Scheinwerfer-Einfassung integriert	s	s	s	s
Airbags:				
- Beifahrerairbags automatisch abschaltend (über Belegungserkennung im Sitz aktiviert)	s	s	s	s
- Beifahrerairbags abschaltbar (bei Verwendung einer Babyschale)	s	s	s	s
- Frontairbags für Fahrer und Beifahrer (2-stufig auslösend)	s	s	s	s
- Knieairbag für Fahrer und Beifahrer	s	s	s	s
- Kopfairbags „Curtain Shield“ vorne und hinten	s	s	s	s
- Seitenairbags für Fahrer und Beifahrer (Schulter, Brust und Hüfte)	s	s	s	s
- Seitenairbags hinten	o	o	o	s
- Zwei-Kammer-Frontairbag für Beifahrer	s	s	s	s
Allradantrieb permanent, mit mechanischer Kraftverteilung	-	-	s	s
Antiblockiersystem ABS, mit elektronischer Bremskraftverteilung (EBD)	s	s	s	s
Antriebsschlupfregelung TRC (Traction Control)	s	s	s	s
Außentemperaturanzeige	s	s	s	s
Automatische Türverriegelung	s	s	s	s
Brems-Assistent BAS	s	s	s	s
Diebstahlwarnanlage mit Türschließfunktion „Double-Lock“, Innenraumsensor und Abschleppschutz	s	s	s	s
Elektronisch gesteuerte Bremsanlage ECB, Brake-by-wire	s	s	s	s
Elektromechanische Parkbremse EPB mit automatischer Haltefunktion und Berganfahrhilfe und Komfortfunktion	s	s	s	s
Funkfernbedienung für Zentralverriegelung, Seitenfenster und Kofferraumentriegelung	s	s	s	s
Gurtstraffer und Gurtkraftbegrenzer vorne und auf den äußeren Fondsitzen	s	s	s	s
ISOFIX-Vorbereitung (zur Befestigung von Kindersitzen mit ISOFIX-Aufnahme) auf den Fondsitzen	s	s	s	s
Kindersicherung in den Fondtüren	s	s	s	s
Kopfstützen:				
- hinten (3), höhenverstellbar (2)	s	s	s	s
- vorne höhen- und neigungsverstellbar	s	s	s	s
Lenksäule Aufprallenergie absorbierend	s	s	s	s
Nebelscheinwerfer	s	s	s	s
Reifenluftdrucküberwachung, elektronisch - TPWS (Tyre Pressure Warning System) für alle 5 Räder	s	s	s	s
Reifenreparaturset (Tyre Fit)	s	s	s	s
Scheibenbremsen vorne und hinten, innenbelüftet	s	s	s	s
Scheinwerfer in LED-Technologie mit dynamischer Leuchtweitenregulierung	-	-	s	s
Schleudertrauma-Schutzsystem WIL (Whiplash Injury Lessening) für Fahrer und Beifahrer	s	s	s	s
Seitenaufprallschutz, mit zusätzlichen Energie absorbierenden Materialien in A-, B-, C- und Dachsäule sowie den Türen	s	s	s	s
Sicherheitsgurte:				
- hinten drei 3-Punkt-Automatikgurte mit integrierter Kindersitzfixierung auf den äußeren Plätzen, längsverstellbar	s	s	s	s
- vorne 3-Punkt-Automatikgurte, elektrisch höhenverstellbar, mit Gurtstraffern und Gurtkraftbegrenzern	s	s	s	s
- Sicherheitsgurtwarnleuchte für Beifahrer (über Belegungserkennung im Sitz aktiviert)	s	s	s	s

s = Serienausstattung o = optional - = nicht verfügbar

¹ Verfügbar ab Dezember 2008.

SERIENAUSSTATTUNG

Sicherheitsausstattung

	LS 460	LS 460 AWD ¹	LS 600h	LS 600h L
Stabilitätsprogramm VSC (Vehicle Stability Control)	S	S	S	S
TORSEN-Sperrdifferenzial	-	-	S	S
Türentriegelung automatisch, aktiviert über Crash-Sensoren	S	S	S	S
VDIM (Vehicle Dynamics Integrated Management), Fahrdynamik-Management	S	S	S	S
Verkehrswarnleuchten in den Türen	S	S	S	S
Verriegelungs- und Entriegelungssystem Smart-Key („schlüssellos“)	S	S	S	S
Verzurrösen im Kofferraum zur Gepäcksicherung	S	S	S	S
Wegfahrsperrung, elektronisch, anerkannt von AZT und TÜV	S	S	S	S

Außenausstattung

Außenspiegel:				
- elektrisch einstellbar und automatisch beheizbar	S	S	S	S
- mit Wasser abweisender Oberflächenbeschichtung	S	S	S	S
- Spiegelflächen automatisch und stufenlos abblendend	S	S	S	S
- Spiegelflächen schwenken bei Einlegen der Fahrstufe „R“ automatisch nach unten	S	S	S	S
AVS (Adaptive Variable Suspension): adaptives, variables Fahrwerk mit Sport-/Komfortmodus	S	S	S	S
Brems- und Rückleuchten in LED-Technologie	S	S	S	S
Bügeltürgriffe in Chrom	S	S	S	S
Frontscheibenwischer:				
- mit 2 Geschwindigkeitsstufen	S	S	S	S
- mit beheizbarer Scheibenwischerablage	S	S	S	S
- mit geschwindigkeitsabhängiger Wischwinkel-Anpassung	S	S	S	S
- mit variabler Intervallschaltung und Wisch-Wasch-Automatik mit Nachwischfunktion	S	S	S	S
- über Regensensor aktiviert	S	S	S	S
Heckscheibe beheizbar, mit Abschaltautomatik	S	S	S	S
Leichtmetallräder 18" im 9-Speichen-Design mit Bereifung 235/50R18	S	S	-	-
Leichtmetallräder 19" im 7-Speichen-Design mit Bereifung 245/45R19	-	-	S	S
Lexus Park Assist (akustische und optische Abstandswarnung vorne und hinten)	S	S	S	S
Luftfederung, semiaktiv, mit adaptiver Stoßdämpfung und automatischer Niveauregulierung	S	S	S	S
Schließsystem Soft Close, für Türen und Kofferraumdeckel	S	S	S	S
Seitenscheiben vorne mit Wasser abweisender Oberflächenbeschichtung	S	S	S	S
Türschwellerabdeckung mit integrierten Edelstahlleisten	S	S	S	S
Windschutzscheibe aus Verbundglas und mit Bandfilter	S	S	S	S

Innenausstattung

Ablagefächer in den Türen, ausklappbar	S	S	S	S
Ablagefächer in die Rückenlehne der Vordersitze integriert	S	S	S	S
Antenne, in Verglasung integriert	S	S	S	S
Applikationen in Edelholz	S	S	S	S
Batterie-Energiemanagement	S	S	S	S
Bordcomputer	S	S	S	S
Durchlademöglichkeit, in die Rückenlehne der Fondsitze integriert (nur LS 460, entfällt bei Ausstattungslinie Ambiente)	S	S	-	-
DVD-Navigationssystem/Multimedia-Paket mit:				
- 8"-Farbdisplay mit Touchscreenfunktion	S	S	S	S
- Bluetooth-Schnittstelle für Mobiltelefone mit HFP (Hands Free Profile)	S	S	S	S
- Heckkamera mit Einparkführung Parking Guide	S	S	S	S
- Sprachbedienung für die Grundfunktionen von Navigations- und Audiosystem sowie Klimatisierungsautomatik	S	S	S	S
Einparkassistent „Intelligent Park Assist“	O	O	S	S
Elektrisch verstellbare Einzelsitze im Fond	-	-	-	-
Fensterheber (elektrisch) vorne und hinten, mit Auf-/Abwärtsautomatik und Einklemmschutz	S	S	S	S
Fußraumbeleuchtung, hinten	S	S	S	S
Geschwindigkeitsregelsystem Cruise Control	S	S	S	S
Getränkhalter (4), vorne in die Mittelkonsole, hinten in die Mittelarmlehne integriert	S	S	S	S

¹ Verfügbar ab Dezember 2008.

SERIENAUSSTATTUNG

Innenausstattung

	LS 460	LS 460 AWD ¹	LS 600h	LS 600h L
Getriebeautomatik (8-Stufen) mit sequenziellem Schaltmodus „TipMatic“	s	s	-	-
Getriebeautomatik (stufenlos)	-	-	s	s
Haltegriffe und Wählhebel der Getriebeautomatik in Edelholz	-	-	s	s
High-End-Audiosystem Mark Levinson® mit:				
- 19 Lautsprechern und ML 71 Surround-System	o	o	s	s
- 6fach-DVD-Wechsler (audio-, video-, MP3- und WMA-fähig)	o	o	s	s
- RDS-Radio	o	o	s	s
Innenraumbelichtungskonzept in LED-Technologie	s	s	s	s
Innenspiegel automatisch und stufenlos abblendend	s	s	s	s
Instrumente in Optitron-Technik (hintergrundbeleuchtet)	s	s	s	s
Kleiderhaken (2) hinten, ausklappbar	s	s	s	s
Klimatisierungsautomatik:				
- mit Frischluft-, Pollen- und Geruchsfilter	s	s	s	s
- individuell regelbar für Fahrer und Beifahrer	s	s	s	s
- mit Luftgütesensor und mit automatischer Umluftschaltung	s	s	s	s
- sonnenstandsabhängig regelnd	s	s	s	s
- in vier Zonen (separate, duale Temperaturregelung im Fond)	o	o	o	s ¹
Kofferraumdeckel „Easy Load“ (öffnet und schließt automatisch auf Knopfdruck)	o	o	s	s
Komfortsitze in Leder mit Körperkontaktflächen in perforiertem Leder mit:				
- elektrischer Sitzverstellung für Fahrer (10fach) und Beifahrer (8fach) inkl. Memory-Funktion	s	s	s	s
- Sitzheizung und -belüftung vorne	s	s	s	s
- Kopfstützen vorne elektrisch einstellbar	s	s	s	s
- Kopfstützen hinten elektrisch verstellbar	-	-	-	s
- Sicherheitsgurten vorne elektrisch höhenverstellbar mit Memory-Funktion	s	s	s	s
- Sitzheizung für die äußeren Fondsitze	s	s	s	s
- Lendenwirbelstütze, elektrisch einstellbar (4-Wege-Einstellung Fahrer, 2-Wege-Einstellung Beifahrer)	s	s	s	s ²
Kosmetikspiegel für Fondfahrgäste in den Dachhimmel integriert	s	s	s	s
Lenkrad:				
- beheizbar	s ¹	s	s ¹	s ¹
- elektrisch höhen- und längsverstellbar	s	s	s	s
- in Holz-/Lederausführung	s ¹	s	s ¹	s
- mit „Easy Entry“-Funktion; Lenkrad fährt zum einfachen Ein- und Aussteigen automatisch zurück	s	s	s	s
- mit integrierter Bedienung für Audio, Telefon, Trip-Computer und Geschwindigkeitsregelanlage Cruise Control	s	s	s	s
Lexus Card Key	o	o	s	s
Memoryfunktion 3fach für Fahrersitz-, Außenspiegel-, Lenkrad- und Kopfstützeinstellung für den Fahrer	s	s	s	s
Mittelarmlehne hinten, ausklappbar	s	s	s	s
Mittelkonsole vorne, längs verschiebbar, ausziehbare Ablagefächer, integrierte Getränkehalter	s	s	s	s
Multifunktionsdisplay, 8 Zoll, mit Touchscreenbedienung	s	s	s	s
Multiinformationsdisplay mit TFT-Monitor; Anzeige von Reichweite, Durchschnittsgeschwindigkeit und Durchschnittsverbrauch	s	s	s	s
Premium-Audiosystem mit:				
- 10 Lautsprechern	s	s	-	-
- 6fach-CD-Wechsler (MP3- und WMA-fähig)	s	s	-	-
- RDS-Radio	s	s	-	-
Rückspiegel automatisch und stufenlos abblendend	s	s	s	s
Servolenkung, elektronisch, mit variablem Übersetzungsverhältnis	s	s	s	s
Sitzheizung und -belüftung hinten	-	-	-	s
Sitzverstellung elektrisch für Fahrer und Beifahrer; Fahrersitz zusätzlich mit elektrisch einstellbarer Sitzflächenlänge	s	s	s	s
Sonnenblenden mit beleuchteten Make-up-Spiegeln für Fahrer und Beifahrer	s	s	s	s
Sonnenschutzrollo für die Heckscheibe, elektrisch betätigt, automatisch absenkend bei Einlegen der Fahrstufe „R“	s	s	s	s
Start-Stopp-Knopf für den Motor	s	s	s	s
Trip-Computer mit Anzeige von Reichweite, Durchschnittsgeschwindigkeit und Durchschnittsverbrauch	s	s	s	s
Zubehörsteckdose 12 V/120 W, in Mittelkonsole vorne integriert	s	s	s	s

¹ Verfügbar ab Dezember 2008.

²Ausstattungsline Wellnes: Lendenwirbelstütze ausschließlich auf Fahrerseite.

s = Serienausstattung o = optional - = nicht verfügbar

TECHNISCHE DATEN

Benzintriebwerk	LS 460	LS 460 AWD¹	LS 600h	LS 600h L
Hubraum (cm ³)	4.608	4.608	4.969	4.969
Zylinder/Ventile	V8/32	V8/32	V8/32	V8/32
Kraftstoff	Super bleifrei (ROZ 95)	Super bleifrei (ROZ 95)	Super bleifrei (ROZ 95)	Super bleifrei (ROZ 95)
Ventilsteuerung	4 Ventile/Zylinder; DOHC; duales VVT-iE	4 Ventile/Zylinder; DOHC; duales VVT-iE	4 Ventile/Zylinder; DOHC; duales VVT-iE	4 Ventile/Zylinder; DOHC; duales VVT-iE
Bohrung x Hub (mm)	94,0 x 83,0	94,0 x 83,0	94,0 x 89,5	94,0 x 89,5
Verdichtung	11,8	11,8	11,8	11,8
Max. Leistung (PS/min ⁻¹)	381/6.400	367/6.400	394/6.400	394/6.400
Max. Leistung (kW/min ⁻¹)	280/6.400	270/6.400	290/6.400	290/6.400
Max. Drehmoment (Nm/min ⁻¹)	493/4.100	469/4.100	520/4.000	520/4.000
Elektromotor				
Leistung (kW)	-	-	165	165
Leistung (PS)	-	-	224	224
Drehmoment (Nm)	-	-	300	300
Hochleistungsbatterie				
Typ	-	-	Nickel-Metallhydrid	Nickel-Metallhydrid
Leistung (kW)	-	-	37	37
Nennspannung (V)	-	-	288	288
Gesamtsystem				
Leistung (kW)	-	-	327	327
Leistung (PS)	-	-	445	445
Max. Betriebsspannung (V)	-	-	650	650
Elektrische Ausrüstung				
Batterie (V/Ah)	12/85	12/85	12/68	12/68
Drehstromgenerator (V/A)	12/180	12/180	-	-
Anlasser (kW)	2,0	2,0	-	-
Kraftübertragung				
Antrieb	Hinterradantrieb	permanenten, variabler Allradantrieb	permanenten, variabler Allradantrieb	permanenten, variabler Allradantrieb
Getriebe	8-Stufen-Automatik	8-Stufen-Automatik	stufenlos variables Automatikgetriebe	stufenlos variables Automatikgetriebe
Gangübersetzungen				
1. Gang	4,596	4,596		
2. Gang	2,724	2,724		
3. Gang	1,863	1,863		
4. Gang	1,464	1,464		
5. Gang	1,231	1,231		
6. Gang	1,000	1,000		
7. Gang	0,824	0,824		
8. Gang	0,685	0,685		
Rückwärtsgang	2,176	2,176		
Endübersetzung	2,937	3,133		
Fahrleistungen				
Höchstgeschwindigkeit (km/h)	250	250	250	250
Beschleunigung, 0-100 km/h (s)	5,7	6,3	6,3	6,3
c _w -Wert	0,26	0,26	0,27	0,27

¹ Verfügbar ab Dezember 2008.

TECHNISCHE DATEN

Kraftstoffverbrauch ²	LS 460	LS 460 AWD ¹	LS 600h	LS 600h L
Innerorts (l/100 km)	16,5	17,2	11,3	11,3
Außerorts (l/100 km)	7,9	8,4	8,0	8,0
Kombiniert (l/100 km)	11,1	11,6	9,3	9,3
CO ₂ -Emissionen ²				
Abgasnorm	Euro 4	Euro 4	Euro 4	Euro 4
Innerorts (g/km)	388	405	265	265
Außerorts (g/km)	187	198	188	188
Kombiniert (g/km)	261	274	219	219
Bremsen				
Vorne und hinten	innenbelüftete Scheiben	innenbelüftete Scheiben	innenbelüftete Scheiben	innenbelüftete Scheiben
Räder/Bereifung				
Räder und Bereifung	18", 235/50R18	18", 235/50R18	19", 245/45R19	19", 245/45R19
Wendekreisdurchmesser				
Wendekreisdurchmesser (m)	10,8 (11,0 mit 19"-Bereifung)	11,8	12,2	12,6
Gewicht				
Leergewicht ³ min.-max. (kg)	2.020-2.130	2.160-2.275	2.345-2.430	2.395-2.450
Zulässiges Gesamtgewicht (kg)	2.495	2.640	2.730	2.750
Füllmengen				
Gepäckraumvolumen (l)	565 ^{4,5}	565 ^{4,5}	390 ⁵	390 ⁵
Tankinhalt (l)	84	84	84	84
Wartung				
Service (Monate/km)	24/30.000	24/30.000	24/30.000	24/30.000
Sicherheitscheck (Monate/km)	12/15.000	12/15.000	12/15.000	12/15.000
Ölwechsel (Monate/km)	12/15.000	12/15.000	12/15.000	12/15.000
Garantie				
Fahrzeuggarantie	3 Jahre bis max. 100.000 km	3 Jahre bis max. 100.000 km	3 Jahre bis max. 100.000 km	3 Jahre bis max. 100.000 km
Durchrostung (von innen nach außen)	12 Jahre	12 Jahre	12 Jahre	12 Jahre
Lackgarantie	3 Jahre	3 Jahre	3 Jahre	3 Jahre
Lexus EURO-Assistance	3 Jahre ohne km-Begrenzung	3 Jahre ohne km-Begrenzung	3 Jahre ohne km-Begrenzung	3 Jahre ohne km-Begrenzung
24-Stunden-Mobilitätsgarantie				
Hybridkomponenten	-	-	5 Jahre bis max. 100.000 km	5 Jahre bis max. 100.000 km

¹ Verfügbar ab Dezember 2008.

² Die angegebenen Werte wurden nach dem vorgeschriebenen Messverfahren (RL 80/1268/EWG in der gegenwärtig geltenden Fassung) ermittelt.

Hinweis nach Richtlinie 1999/94/EG: Der Kraftstoffverbrauch und die CO₂-Emissionen eines Fahrzeugs hängen nicht nur von der effizienten Ausnutzung des Kraftstoffs durch das Fahrzeug ab, sondern werden auch vom Fahrverhalten und anderen nichttechnischen Faktoren beeinflusst. CO₂ ist das für die Erderwärmung hauptsächlich verantwortliche Treibhausgas.

³ Ausstattungsabhängig, Leergewicht inkl. 75 kg Fahrergewicht.

⁴ Kofferraumvolumen bei Fahrzeugen mit Ausstattung „Ambience“: 480 l.

⁵ Inkl. abdeckbarem Bodenstaufach. Verfügbar ab Dezember 2008.

TECHNIKLEXIKON

8-Stufen-Automatikgetriebe

(mit sequenziellem Schaltmodus)

Die elektronische Steuerung (ECT = Electronically Controlled Transmission) der Automatikgetriebe optimiert und steuert Schaltzeitpunkte, Überbrückungsschaltpunkte, Hydraulikdrücke und das Motordrehmoment anhand verschiedener Fahr- und Motorbedingungen. Das überzeugende Ergebnis ist ein außergewöhnlich ruckfreies Schalten in allen Fahrsituationen. Zusätzlich steht der sequenzielle Schaltmodus „S“ zur Verfügung. Durch einfaches Antippen des Wählhebels erfolgt dabei ein Herauf- oder Herunterschalten der Gänge. Das Resultat ist ein dynamisches Fahrerlebnis mit individuellem Charakter. Der Winter- bzw. Snow-Modus reduziert das Drehmoment an den Antriebsrädern, um ein Durchdrehen zu verhindern. So wird das Anfahren und Beschleunigen auf glatten oder rutschigen Straßenbelägen deutlich erleichtert.

Abblendautomatik Rückspiegel

Mit der Abblendautomatik der Rückspiegel wird das Fahren deutlich angenehmer und sicherer. Sie arbeitet mit einer elektrochromatischen Reflexionssteuerung und verfügt über Lichtsensoren. Diese Sensoren messen die Differenz zwischen dem einfallenden Licht von hinten sowie dem Umgebungslicht von vorne. Sollte aufgrund von Scheinwerfereinstrahlung durch nachfolgende Fahrzeuge oder tief stehender Sonne ein großer Unterschied in der Lichtstärke auftreten, reduziert dieses System automatisch die Reflexion des Spiegels und des Instrumententrägers.

ABS

Der Hauptzweck des ABS besteht darin, die Stabilität des Fahrzeugs beim Bremsen unabhängig von der Fahrbahnbeschaffenheit zu gewährleisten. Dies geschieht durch eine gezielte, optimale Anpassung des Bremsdrucks auf die Radbremszylinder während einer Gefahrenbremsung. Dadurch wird ein Blockieren der Räder verhindert. Die Richtungsstabilität sowie die Lenkbarkeit des Fahrzeugs bleiben erhalten.

ACC Adaptive Geschwindigkeitsregelsystem

(Adaptive Cruise Control)

Das adaptive Geschwindigkeitsregelsystem ist eine Erweiterung des konventionellen Geschwindigkeitsregelsystems. Bei voreingestellter Geschwindigkeit misst ein Mikrowellen-Radarsensor den Abstand zu vorausfahrenden Fahrzeugen. Verringert sich der Abstand, bremst das System automatisch ab, wobei die Distanz zum vorausfahrenden Fahrzeug mehrstufig eingestellt werden kann. Bei Beschleunigung passt das System die Geschwindigkeit bis zur eingegebenen Höchstgeschwindigkeit an. Dadurch halten Sie bequem sicheren Abstand, und der Fahrkomfort auf langen Strecken wird deutlich erhöht. Eine der Verkehrssituation angepasste Fahrweise bleibt aber im Verantwortungsbereich des Fahrers.

AFS

(Dynamisch geregeltes Kurvenlicht)

Das dynamisch geregelte Kurvenlicht AFS (Adaptive Front-Lighting System) sorgt für eine optimale Nachführung des Abblendlichts bei Kurvenfahrt. Ein elektronisches Steuergerät erfasst dazu die Fahrgeschwindigkeit sowie den Lenkradeinschlag. Anhand dieser Signale werden die Lichtreflektoren mittels Steuermotoren in eine optimale Position gefahren, um so den Kurvenausgang optimal zur Fahrsituation auszuleuchten. Durch das AFS wird die Sicht bei Kurvenfahrten im Dunkeln deutlich verbessert, wodurch ein hoher Sicherheitsgewinn erzielt wird.

Airbags: Frontairbags, 2-stufig

Ein 2-stufiger Airbag entfaltet sich, je nach Stärke des Frontalaufpralls, der gewählten Sitzposition sowie dem Anlegezustand des Sicherheitsgurts, stufenweise. Registriert das Airbag-Steuergerät anhand der Sensoren, dass der Aufprall weniger stark ist, so wird die Entfaltungsgeschwindigkeit des Airbags verzögert. Dies geschieht durch eine zeitlich unterschiedliche Auslösung der beiden Treibsätze des Airbagsystems. Wird eine bestimmte Intensität bei einem Frontalaufprall jedoch überschritten, werden beide Treibsätze gemeinsam gezündet. So garantiert der 2-stufige Airbag je nach Aufprallstärke und individueller Sitzposition eine hervorragende Schutzwirkung.

Airbags: Knieairbags

Die Knieairbags sind integraler Bestandteil des SRS-Airbagsystems und befinden sich in Kniehöhe sowohl auf der Fahrer- als auch auf der Beifahrerseite. Im Falle einer starken Kollision werden die Knieairbags zusammen mit den Fahrer- und Beifahrer-Hauptairbags aktiviert. Die beiden Knieairbags bewirken eine Minimierung von Verletzungen der Beine von Fahrer und Beifahrer bei einem Frontalaufprall. Zugleich stabilisieren sie die vorderen Insassen, um die Schutzfunktion des Sicherheitsgurtes zu maximieren.

Airbags: Seiten- und Kopfairbags

Großvolumige Seiten- und Kopfairbags (Curtain-Shield-Airbags) ergänzen die Energie absorbierende Struktur der Tür- und Seitenverkleidungen. Dadurch wird die auf Fahrer und Beifahrer seitlich wirkende Aufprallenergie reduziert.

TECHNIKLEXIKON

Aktive Lenkunterstützung (VGRS)

(Variable Gear Ratio Steering)

Der LS besitzt eine variable Lenkwinkelsteuerung. Das System steuert die Einschlagwinkel der Räder in Abhängigkeit von der Fahrzeuggeschwindigkeit, um so eine bessere Lenkbarkeit und Fahrzeugstabilität in allen Geschwindigkeitsbereichen zu erzielen. Gleichzeitig reduziert das System die vom Fahrer aufzuwendende Lenkkraft bei sehr niedrigen Geschwindigkeiten und ändert allmählich die Stärke der Lenkkraft bei hohen Geschwindigkeiten. Basierend auf Informationen des VSC-Systems, der Fahrgeschwindigkeit und den Informationen der Lenkwinkelsensoren, ermittelt der VGRS-Steuerungscomputer eine ständig optimale Lenkübersetzung für die aktuelle Fahrsituation und gibt sie an das kompakte VGRS-Stellglied in der Lenksäule weiter. Ein spezielles Getriebe und ein Elektromotor stellen hier die gewünschte Übersetzung her. Zusätzlich wird ein Signal an den Stoßdämpfer-ECU weitergeleitet, um Karosseriebewegungen bei Lenkeinschlägen wirkungsvoll zu dämpfen. Die aktive Lenkunterstützung erleichtert das Handling beim Einparken ebenso wie in niedrigen Geschwindigkeitsbereichen. Sie ermöglicht gleichzeitig ein sanftes und stabiles Lenkgefühl in hohen Geschwindigkeitsbereichen sowie im Stadtverkehr oder auf Bergstraßen mit vielen Kurven.

Allradantrieb, permanent (AWD)

Bei Fahrzeugen mit Allradantrieb (AWD) wird die Antriebskraft des Motors auf alle vier Räder übertragen. Beim permanenten Allradantrieb werden immer alle Räder angetrieben. Dadurch stehen dem Fahrer die Vorteile eines Allradsystems jederzeit zur Verfügung, da im Vergleich zu einem vorderrad- oder heckangetriebenen Fahrzeug wesentlich höhere Kräfte auf die Straße übertragen werden können. Das System setzt auf eine Konfiguration mit drei Differenzialen. Die Antriebskraft wird im Normalfall mechanisch im Verhältnis 40:60 zwischen Vorder- und Hinterachse verteilt, die Aufteilung kann jedoch je nach Fahrsituation zwischen 30:70 und 50:50 variieren. Dies garantiert ein ausgezeichnetes Fahrverhalten auf verschneitem oder schlechtem Untergrund. Zudem verbessert sich neben der Fahrstabilität bei Kurven- und Geradeausfahrt das Beschleunigungs- und Anfahrverhalten.

AVS-System

(Adaptive Variable Suspension)

Das AVS-System erfasst fahrdynamische Karosseriebewegungen, deren Ausprägung von der Fahrbahnbeschaffenheit sowie den Fahrmanövern abhängt. Dazu erfassen Sensoren permanent jede Fahrzeugbewegung, woraufhin die Dämpfungskraft der Stoßdämpfer durch eine Computersteuerung individuell eingestellt wird. Bei normaler Fahrt im Stadtverkehr gibt AVS dem Fahrkomfort durch das Wählen einer geringen Dämpfungskraft Vorrang. Bei höheren Geschwindigkeiten, harten Bremsungen, abrupten Lenkbewegungen oder aufgrund der Fahrbahnbeschaffenheit wird ein entsprechend höher angepasstes Dämpfungsniveau gewählt, damit eine stabile Straßenlage gewährleistet ist. Zusätzlich stehen die Betriebsarten „Normal“ und „Sport“ zur Verfügung. Im Vergleich zur Betriebsart „Normal“ verwendet die Betriebsart „Sport“ häufiger eine hohe Dämpfungskraft, um dadurch eine noch bessere Dynamik und Stabilität zu erzielen. Das AVS-System stellt ein sicheres, dynamisches Fahrverhalten im Hinblick auf den Fahrkomfort sicher, indem es die Dämpfungskraft in Abhängigkeit von den Fahrmanövern und den Fahrbahnbedingungen steuert.

Benzindirekteinspritzung

Bei der Benzindirekteinspritzung wird der Kraftstoff unter hohem Druck direkt in die Zylinder eingespritzt. Durch den Einsatz eines „Hochdruck-Einspritzventils“ zerstäubt der Kraftstoff zu einem feinen Nebel, der eine große, flächenartige Form annimmt. Der mit Hochdruck eingespritzte Kraftstoffnebel breitet sich zudem aus eigener Kraft im Brennraum aus, ohne von der Luftströmung abhängig zu sein. Auf diese Weise erfolgt eine wirkungsvolle Vermischung mit der Ansaugluft und in allen Betriebsbereichen eine optimale Verbrennung. Zusätzlich wird die Ansaugluft durch das Verdampfen des direkt eingespritzten Kraftstoffs gekühlt, wodurch in Verbindung mit dem Dual-VVT-iE-System der Füllungsgrad erhöht wird. Dies führt zu einem hohen Drehmomentverlauf bei gleichzeitig geringen Abgasemissionen.

Bi-Xenon-Licht

Bei herkömmlichen Halogenlampen wird ein Glühfaden in der Lampe durch elektrischen Strom zum Glühen gebracht. Bei HID-Entladungslampen (High Intensity Discharge = Entladung hoher Intensität) erzeugen Elektroden in der gasgefüllten Lampe einen Lichtbogen, wodurch die Metallatome in der Lampe Licht abstrahlen. Die so erzeugte Lichtkraft, bekannt unter dem Begriff Xenon-Licht, ist mehr als doppelt so hoch wie bei herkömmlichen Halogenlampen und intensiver, wodurch eine erheblich bessere Fahrbahnausleuchtung, insbesondere bei schlechter Witterung, erreicht wird. Damit andere Fahrzeuge nicht geblendet werden, wird das sehr intensive Xenon-Licht durch Parabolreflektoren gezielt abgestrahlt. Dies erfolgt zum einen durch eine automatische Höhenregulierung, die sowohl den Beladungszustand als auch die dynamische Fahrzeugbewegung berücksichtigt. Zum anderen wurde eine Bi-Funktion integriert. Dabei ist die „Xenon“-Lampe mittig positioniert, sodass bei Fernlicht sowohl die untere als auch die obere Hälfte des Parabolspiegels Licht reflektieren und es so zu einer extrem gleichmäßig ausgeleuchteten und hellen Fahrbahn kommt. Beim Einschalten des Abblendlichts wird eine mechanische Blende im unteren Teil des Parabolspiegels hochgeklappt. Dadurch kann das Licht nur noch über den oberen Teil des Spiegels schräg nach vorn auf die Fahrbahn reflektiert werden. Das Bi-Xenon-Licht erhöht die Sicherheit bei Nachtfahrten, indem es die Fahrbahn bei Fernlicht gleichmäßig ausleuchtet, wodurch dunkle Spots vermieden werden.

TECHNIKLEXIKON

Bluetooth

Einen besonderen Komfort bietet die Bluetooth-Technik. Bluetooth ist ein kabelloses Datenübertragungssystem und steht mittlerweile in vielen modernen Mobiltelefonen als Leistungsmerkmal zur Verfügung. Diese Geräte können in wenigen einfachen Schritten bei der Schnittstelle des LS angemeldet werden. Das Telefon braucht nun nicht mehr in eine Aufnahmevorrichtung gesteckt zu werden. Gleichgültig, ob sich das Mobiltelefon gerade in einem Kleidungsstück, einer Tasche oder auch im Kofferraum befindet – die Freisprechanlage des LS nimmt automatisch Kontakt mit dem angemeldeten Mobiltelefon auf, und der Fahrer kann telefonieren, ohne die Hände vom Lenkrad zu nehmen.

Brems-Assistent

Bei einer Gefahrenbremsung tritt nicht jeder Fahrer das Bremspedal maximal durch, wodurch wertvolle Meter Bremsweg verschenkt werden. Der Lexus Brems-Assistent ist Bestandteil des ABS und erkennt eine Notbremsung anhand des abrupten Anstiegs des Bremsdrucks. Daraufhin erhöht die Druckpumpe den Bremsdruck auf den höchstmöglichen Wert. So kann der Bremsweg in Gefahrensituationen deutlich verkürzt werden.

Dual-VVT-iE

Die Ein- und Auslassnockenwellen sind nach dem DOHC-Prinzip (doppelte obenliegende Nockenwellen über dem Zylinderkopf) angeordnet. Aufgabe der Nockenwellen ist die Betätigung der Ein- und Auslassventile nach einer vorgegebenen Reihenfolge. Zur Verbesserung des Zylinder-Füllungsgrads passt eine intelligente variable Ventilsteuerung (Dual-VVT-iE) die Öffnungs- und Schließwinkel der Einlass- wie auch der Auslassventile kontinuierlich den Fahrbedingungen an. Dazu berechnet der Motorsteuerungscomputer die optimalen Ventilsteuerzeiten anhand von Motordrehzahl, Ansaugluftmenge, Drosselklappenstellung und Kühlwassertemperatur. Durch ein Magnetventil steuert der Motorcomputer dann den hydraulischen Druck innerhalb der Nockenwellenversteller, was zu einer relativen Positionsänderung der Nockenwellen zur Kurbelwelle führt. Im Ergebnis gewährleistet das System einen optimalen Füllungsgrad, dadurch einen geringen Verbrauch, eine hohe Ausgangsleistung und niedrige Abgasemissionen.

EBD

(Elektronische Bremskraftverteilung)

Bei einer starken Bremsung werden die Hinterräder infolge der dynamischen Gewichtsverlagerung entlastet, die Vorderräder stärker belastet. Um zu verhindern, dass die Hinterräder vor den Vorderrädern blockieren, verteilt das EBD-System den Bremsdruck bzw. die Bremskraft individuell zwischen den einzelnen Rädern – die Vorderräder werden stärker gebremst als die Hinterräder. Dadurch wird eine nahezu ideale Bremswirkung, besonders bei hohen Geschwindigkeiten und beim Bremsen in Kurven, gewährleistet. Die Fahrzeugstabilität und -kontrolle wird verbessert. Das EBD-System regelt die Anpassung der einzelnen Bremsdrücke bis zum Blockieren der Räder. Danach übernimmt das ABS die weitere Regelung. EBD und ABS bilden somit eine sich ergänzende Einheit.

Heckkamera mit „Parking-Guide“

Das Lexus Video-Einparksystem zeigt den hinteren Umgebungsbereich des Fahrzeuges beim Rückwärtsfahren. Dafür ist in die Heckklappe eine hochwertige Miniaturkamera integriert, deren Aufnahmen im Farbmonitor des Radio- und Navigationsgerätes wiedergegeben werden. Die Bilder auf dem Monitor werden spiegelbildlich dargestellt, sodass das angezeigte Bild dem des Innenrückspiegels entspricht. Zusätzlich ist dieses exklusive Video-Einparksystem mit einer aktiven und computergestützten Führung ausgestattet: Führungslinien auf dem Monitor zeigen beim Rückwärtsfahren exakt an, welcher Lenkeinschlag vom Fahrer gewählt werden muss, um eine bestimmte Parkposition zu erreichen. Das System wird aktiviert, wenn im Fahrbetrieb der Rückwärtsgang eingelegt wird. Daraufhin schaltet der Anzeigemonitor automatisch auf das Video-Einparksystem um. Das System unterstützt die beiden typischen Einparksituationen:

- paralleles Parken: Fahrzeuge werden nebeneinander geparkt;
- serielles Parken: Fahrzeuge werden hintereinander geparkt.

Das Video-Einparksystem ermöglicht dem Fahrer ein einfaches und sicheres rückwärtiges Einparken.

ISOFIX-Kindersitzbefestigung

Das ISOFIX-System dient zur sicheren und komfortablen Befestigung zweier Kindersitze auf der Rücksitzbank. Eine umständliche Befestigung durch den normalen Sicherheitsgurt entfällt. Die Kindersitze werden mithilfe eines leicht bedienbaren Stecksystems mit hochfesten Metallhallern sicher mit der Karosserie verbunden. Dadurch wird ein Kippen oder Verrutschen der Sitze selbst bei einem Aufprall verhindert und Kindern ein optimaler Schutz geboten.

TECHNIKLEXIKON

Lenksäule

Der LS verfügt über eine programmierbare, mikroprozessorgesteuerte Sicherheits-Lenksäule. Damit das Lenkrad stets optimal an die Fahrerbedürfnisse angepasst werden kann, befindet sich im Teleskop- und Schwenkmechanismus ein Motor. Mittels dieses Motors kann das Lenkrad um 15,25° geschwenkt werden. Der Teleskopbereich beträgt 45 mm. Anhand der Signale verschiedener Sensoren sowie des Bedienschalters sendet das Lenksäulen-ECU Steuersignale an den Teleskop- und Schwenkmotor. Hat der Fahrer nun seine optimale Lenkrad- und Sitzposition gewählt, so können diese Positionen gespeichert und jederzeit abgerufen werden. Eine automatische Steuerung sorgt zudem für ein erleichtertes Ein- und Aussteigen. Denn bei ausgeschalteter Zündung stellt diese Steuerung das Lenkrad auf die höchste Schwenkstufe und die am weitesten zusammengeschobene Teleskopposition. Wird das Fahrzeug wieder in Betrieb genommen, so stellt die automatische Steuerung das Lenkrad auf die zuletzt gewählte Position. Selbstverständlich kann die Teleskop- und Schwenkposition jederzeit durch das Betätigen des Steuerschalters verändert werden. Zusätzlich besitzt die Lenksäule eine Aufprallschutzstruktur, wodurch Energie absorbiert wird, indem sich die Lenksäule ab einer gewissen Aufprallkraft zusammenschiebt. Somit wird verhindert, dass Lenksäule und Lenkrad im Falle eines Unfalls in den Innenraum gedrückt werden.

Lexus Park-Assist

(Ultraschall-Parkhilfesystem)

Das Lexus Parkhilfe-Sensorsystem ist ein auf Ultraschall basierendes Abstandsmesssystem, das den Fahrer zusätzlich beim Einparken des Fahrzeugs unterstützt. In die vordere und hintere Stoßstange sind Ultraschallsensoren integriert, die in Abhängigkeit von der Fahrgeschwindigkeit und der gewählten Fahrstufe „R“ oder „D“ automatisch aktiviert werden. Erfassen ein oder mehrere Sensoren ein Hindernis, wird dies dem Fahrer audiovisuell mitgeteilt. Dazu ist in das Armaturenbrett ein Indikator eingebaut, der anzeigt, welche Sensoren ein Signal erfasst haben. Somit kann der Fahrer den zur Verfügung stehenden Raum zum Rangieren des Fahrzeugs vollständig ausnutzen und vermeidet Beschädigungen an den Stoßstangen und anderen Gegenständen/Fahrzeugen.

Navigations- und Informationsterminal

Einen Beitrag zur Sicherheit wie zum Komfort leistet das serienmäßige Multivisions-DVD-Navigationssystem. Das System verfügt über einen 8"-Farbbildschirm. Die Befehle zur Bedienung können per Touchscreen eingegeben werden. Im Navigationsmodus sorgt darüber hinaus wahlweise eine geteilte Bildschirmdarstellung (Dual Screen Display) für zusätzliche Übersichtlichkeit. Nach einer Zieleingabe ermittelt das Navigationssystem mit den Daten der installierten DVD und des satellitengesteuerten Global Positioning Systems (GPS) europaweit die ideale Route und zeigt diese auf einer Übersichtskarte in wählbaren Maßstäben an. Richtungspfeile und visualisierte Straßendarstellungen sowie akustische Fahrhinweise des Sprachcomputers erleichtern dabei die Routenführung. Als zusätzlicher Service sind im System auch gezielte Informationen über Tankstellen, Hotels, Flughäfen, Krankenhäuser, Parkplätze, Restaurants usw. enthalten.

Optitron-Display

Bei einem Optitron-Display handelt es sich um ein Kombinationsinstrument, das sich durch seine hohe Funktionalität und eine klare Konturierung der Skalen auszeichnet. Dies resultiert in einer sehr guten Ablesbarkeit der Instrumente. Spezielle Leuchtdioden zur Beleuchtung von Zeigern und Skalen, deren Helligkeit einen stärkeren Kontrast bewirkt, sowie eine Abdeckung aus automatisch abblendendem Plexiglas leisten einen weiteren Beitrag zur aktiven Fahrsicherheit bei jeder Lichtsituation.

PCS

(Pre-Crash Safety-System)

Über einen Mikrowellen-Radarsensor erkennt das System Hindernisse vor dem Fahrzeug und leitet diese Information an einen Computer weiter. Unter weiterer Berücksichtigung von Fahrgeschwindigkeit, Lenkwinkel und Gierrate errechnet das System alsdann, ob eine kritische Situation unmittelbar bevorsteht. In einem solchen Fall werden automatisch die vorderen Sicherheitsgurte gestrafft, während der Brems-Assistent maximalen Bremsdruck bereitstellt, um maximale Verzögerung zu gewährleisten.

Reifenluftdrucküberwachung

Das Reifendruck-Warnsystem informiert den Fahrer, falls der Druck in einem oder mehreren Reifen so gering ist, dass dies zu Fahrproblemen führen könnte. Dazu messen in jedes Rad eingebaute Reifendrucksensoren permanent den Druck des jeweiligen Reifens und senden das Messergebnis per Funk an die elektronische Kontrolleinheit. Die elektronische Kontrolleinheit vergleicht nun die Messergebnisse mit den Standardwerten und aktiviert die Reifendruck-Warnleuchte, falls der Reifendruck unter den Standardwerten liegt. Sinkt der Reifendruck noch weiter ab, so schaltet die Kontrolleinheit die Warnleuchte auf Blinkbetrieb und lässt zusätzlich einen Summer ertönen. Das System trägt zur aktiven Sicherheit bei, da es frühzeitig über einen etwaigen Druckverlust informiert.

TECHNIKLEXIKON

Sitzbelüftung

Die Sitzbelüftung in den Vordersitzen besteht im Wesentlichen aus der Sitzheizung sowie zwei Regelgebläsen. Ein Gebläse ist ins Sitzpolster, das andere in die Sitzlehne integriert. Die Belüftung kann in drei Komfortebenen eingestellt werden, indem der Sitzheizungs- und Klimatisierungsschalter betätigt wird. Daraufhin gelangt kühle oder angewärmte Luft entlang den Polsterrillen in die gesamten Polster, wodurch ein angenehmes und entspanntes Sitzklima erzeugt wird.

Smart-Key-System

Zusätzlich zum mechanischen Zündschlüssel bietet der Lexus LS das Smart-Key-System. Der Smart-Key muss lediglich vom Fahrer mitgeführt werden. Nähert sich der Fahrer dem Fahrzeug, können die Türen durch einfaches Berühren der Außengriffe entriegelt werden. Das System erkennt den autorisierten Schlüssel anhand eines Transponderchips aus einer Entfernung von einigen Metern. Der LS passt automatisch die Sitzposition in Übereinstimmung mit der registrierten Schlüssel-ID auf den jeweiligen Fahrer an. Begibt sich der Fahrer mit dem Smart-Key ins Fahrzeuginnere, wird die Wegfahrsperrung aufgehoben und die Zündung zum Start freigegeben. Der Fahrer braucht nicht einmal in die Tasche zu greifen. Verlässt er das Fahrzeug, genügt ein leichtes Drücken auf den Verriegelungsschalter des Außengriffs.

TRC

(Antriebssschlupfregelung)

Das TRC-System (Traction Control) verhindert ein Durchdrehen der Antriebsräder beim schnellen Anfahren oder beim Beschleunigen auf rutschiger oder unbefestigter Fahrbahn. Über Sensoren werden die Raddrehzahlen erfasst und miteinander verglichen. Droht ein Rad durchzudrehen (großer Schlupf), wird das Motordrehmoment reduziert. Gleichzeitig erfolgt an dem jeweiligen Antriebsrad ein Eingriff durch das ABS, um die Raddrehzahl auf einen unkritischen Wert abzusenken. Das TRC-System sorgt so für eine optimale Fahrstabilität beim Anfahren und für sicheres Beschleunigen auf rutschigen Fahrbahnen.

VDIM

(Vehicle Dynamics Integrated Management)

Herkömmliche Fahrdynamik-Steuerungen wie ABS, TRC, VSC und VGRS berechnen die Fahrzeugbewegungen anhand von Signalen der Giermoment- und Verzögerungssensoren sowie der Geschwindigkeits- und Lenksensoren. Dabei werden entsprechende Systeme separat aktiviert, wenn festgestellt wird, dass das Fahrzeug rutscht, respektive bei Erkennung eines blockierenden Rads. VDIM hingegen ist ein integriertes Fahrzeugdynamik-Management. Es berechnet die Fahrzeugbewegungen ebenfalls anhand von Signalen der Giermoment- und Verzögerungssensoren sowie der Geschwindigkeits- und Lenksensoren. Jedoch wird VDIM bereits dann aktiv, wenn das Fahrzeug vor dem Rutschen ist, respektive noch bevor ein Rad blockiert. Die VDIM-Steuerung beginnt in Abhängigkeit von Änderungen des Fahrzeuggleichgewichts, bevor das Fahrzeug instabil wird. Dies wird erreicht, indem die Fahrdynamiksysteme (ABS und EBD, TRC, VSC, EPS und VGRS) in das VDIM-System nahtlos integriert sind, um dadurch die Bewegungsleistung des Fahrzeugs beim Anfahren, Fahren in Kurven und beim Anhalten zu verbessern. So bietet VDIM auch die Funktion der Lenkungs koordinierung. Verliert das Fahrzeug aufgrund von Schlupf seine Stabilität, beispielsweise beim Bremsen oder Anfahren auf Fahrbahnen mit unterschiedlicher Griffigkeit oder beim Unter- oder Übersteuern in Kurven, so führt VDIM zunächst eine Bremssteuerung durch. Es wird Hydraulikdruck auf die entsprechenden Räder gegeben. Zur gleichen Zeit wird die Lenkunterstützung (EPS) angesprochen und die Lenkungssteuerung über das VGRS-System aktiviert. Der Einschlagwinkel der Vorderräder wird aktiv in eine Richtung gesteuert, die dem auftretenden „Ausbrechmoment“ entgegenwirkt. Als Folge davon wird die Fahrleistung auf einem höheren Niveau als früher gehalten, was zu einer verbesserten Fahrzeugstabilität führt.

VSC

(Stabilitätsprogramm)

Das VSC-System (Vehicle Stability Control) sorgt für ein sicheres Kurvenverhalten. Unter sicheren Bedingungen durchfährt ein Fahrzeug Kurven entsprechend der Lenkradstellung. Allerdings kann aufgrund unvorhergesehener Situationen, wie veränderte Fahrbahnbeschaffenheit, zu hohe Geschwindigkeit oder erforderliche Ausweichmanöver, die Fahrstabilität beeinflusst werden, wodurch es zu einem Ausbrechen des Fahrzeugs kommen kann. In einem solchen Fall greift das VSC-System ein. Dabei wird zum einen die Motorleistung gedrosselt, zum anderen wird automatisch Bremskraft zu den entsprechenden Rädern geleitet, um das Fahrzeug zu stabilisieren. Somit verbessert das VSC-System die Fahrstabilität bei Kurvenfahrten.

WIL

(Schleudertrauma-Schutzsystem)

Die ergonomisch gestalteten Vordersitze verfügen über das in die Rückenlehne integrierte WIL-Schutzsystem. Die Energie aufnehmende Struktur der Sitzlehne sorgt dafür, dass bei einem Heckaufprall die Haltung von Oberkörper und Kopf in einer optimalen Position zueinander bestehen bleibt. Dadurch wird das Risiko eines Schleudertraumas stark reduziert.

ABMESSUNGEN

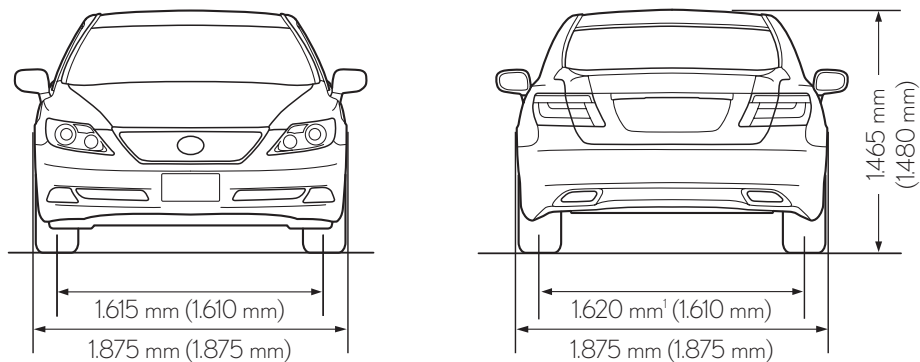

Werte in Klammern gelten für LS 600h L.

¹LS 460 AWD: 1.615 mm.

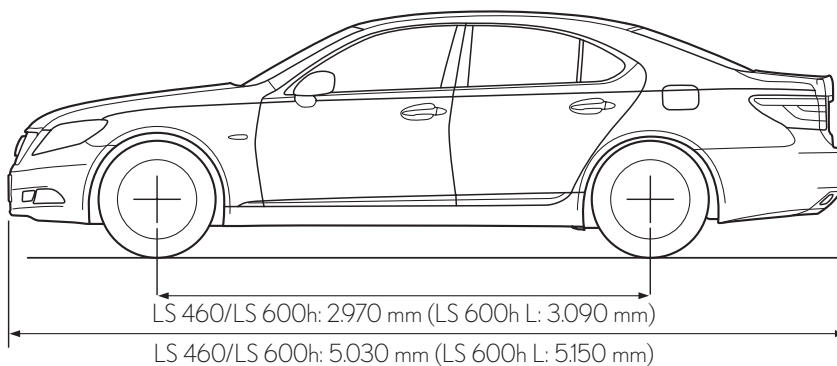



TESTEN SIE DEN LEXUS LS

Der beste Weg, einen Lexus wirklich zu erleben, ist, ihn zu fahren. Um eine Probefahrt mit einem der Lexus LS Modelle zu vereinbaren, rufen Sie einfach gebührenfrei unter 08 00/5 20 21 22 an, buchen Sie unter www.lexus.de oder besuchen Sie eines unserer Lexus Foren.

Die abgebildeten Fahrzeuge enthalten teilweise Sonderausstattungen, die nicht zum Serienumfang gehören. Spezifikationen können von Modell zu Modell und der in ihrem Land lieferbaren Ausstattungen variieren. Änderungen von Konstruktionen und Ausstattungen sowie Irrtümer vorbehalten.

Lexus Financial Services bietet Ihnen eine Auswahl von Finanzprodukten. Bei Ihrem Lexus Forum erhalten Sie eine garantiert individuelle Beratung und passgenaue Finanzierungsangebote.

Auch für Lexus Geschäftskunden bieten wir maßgeschneiderte Lösungen. Rufen Sie uns an: 0 22 34/102 2110 oder informieren Sie sich im Internet: www.lexus-grosskunden.de

Umweltschutz hat bei Lexus oberste Priorität. Über den gesamten Lebenszyklus unserer Automobile - angefangen bei der Entwicklung über die Produktion bis zur Verwertung - setzen wir deshalb alles daran, schädigende Umwelteinflüsse zu vermeiden. Detaillierte Informationen zum Thema Umweltschutz sowie zur Rücknahme von Altfahrzeugen erhalten Sie in Ihrem Lexus Forum.

Weitere Informationen entnehmen Sie bitte unserer Website unter: www.lexus.de.

Gedruckt in Europa, Oktober 2008

Artikel-Nr. M16060

